

# **SISTEM INFORMASI MANAJEMEN SKPEM UNIVERSITAS MUHAMMADIYAH JEMBER**

## **ABSTRACT**

*Tri Angga Kusuma Wijaya,*

*SI Teknik Informatika, Universitas Muhammadiyah Jember*

*Nim : 1210651225, Email angga\_mia18@yahoo.com*

To produce graduates who are qualified and ready to work, some universities in Indonesia have currently combined academic skills and soft skills in the students' activities. This isn't secret that soft skill is a major requirement when we want to have carrier later. Therefore, the University of Muhammadiyah Jember applies soft skills programmed in the units of credit ranging from the freshmen to the graduate students as stated in the rule of rector No. 1493/PER/II.3.AU/F/2013 about the Credit System of Extracurricular Student Achievement (SKPEM) that include AI - Islam and Kemuhammadiyah, Organization and Leadership, Interest and Talent, and Social Concern. To help the operations of SKPEM it takes the support of a Management Information System of SKPEM. The system is expected to create the efficiencies of data, the effective access of information, the ease and smoothness of academic implementation and soft skills in University of Muhammadiyah Jember.

Keywords : soft skill , Regulation Rector , SIM SKPEM

## **ABSTRAK**

*Tri Angga Kusuma Wijaya,*

*SI Teknik Informatika, Universitas Muhammadiyah Jember*

*Nim : 1210651225, Email angga\_mia18@yahoo.com*

Untuk menghasilkan lulusan yang berkualitas dan siap terjun di dunia kerja, Perguruan Tinggi di Indonesia saat ini telah menggabungkan kemampuan akademik dan *softskill* dalam kegiatan kemahasiswaan. Bukan rahasia umum lagi bahwa saat terjun di dunia kerja kemampuan *softskill* merupakan syarat utama meraih sukses. Oleh karena itu Universitas Muhammadiyah Jember menerapkan *softskill* yang terprogram dalam satuan kredit mulai dari mahasiswa baru sampai mahasiswa tersebut dinyatakan lulus sebagaimana dalam Peraturan Rektor Nomor 1493/PER/II.3.AU/F/2013 tentang Sistem Kredit Prestasi Ekstrakurikuler Mahasiswa (SKPEM). SKPEM tersebut meliputi AI-Islam dan Kemuhammadiyah, Organisasi dan Kepemimpinan, Minat dan Bakat, Kepedulian Sosial. Untuk membantu kegiatan operasional SKPEM maka dibutuhkan dukungan sebuah Sistem Informasi Manajemen SKPEM. Sistem tersebut diharapkan dapat menciptakan efisiensi data, efektifitas pengaksesan informasi, kemudahan dan kelancaran pelaksanaan kegiatan akademik dan *softskill* di Universitas Muhammadiyah Jember.

Kata Kunci : *Softskill*, Peraturan Rektor, SIM SKPEM

## I. PENDAHULUAN

Berkaitan dengan pelaksanaan *softskill* ideologis Rektor Universitas Muhammadiyah Jember telah menetapkan Peraturan Rektor Nomor 1493/PER/II.3.AU/F/2013 tentang Sistem Kredit Prestasi Ekstrakurikuler Mahasiswa (SKPEM) dan pedoman pelaksanaannya. Di dalam peraturan dan pedoman tersebut di jelaskan bahwa setiap mahasiswa wajib ikut aktif dalam kegiatan ekstrakurikuler meliputi Al-Islam dan Kemuhammadiyah, Organisasi dan Kepemimpinan, Minat dan Bakat, Kepedulian Sosial. Keaktifan mahasiswa dihitung sebagai nilai kredit prestasi non-akademik dalam kegiatan ekstrakurikuler. Hasil nilai kredit ini akan direkapitulasi dalam bentuk transkrip non-akademik sebagai persyaratan mengikuti Ujian Tugas Akhir/Skripsi. Transkrip tersebut memberikan informasi tentang gambaran kemampuan *softskill* yang dimiliki oleh mahasiswa.

Dalam rangka meningkatkan kegiatan operasional SKPEM maka dibutuhkan dukungan Sistem Informasi Manajemen (SIM SKPEM) untuk *monitoring* dan mengevaluasi kegiatan kemahasiswaan non-akademik.

### A. Maksud dan Tujuan Penelitian

1. Untuk menghasilkan lulusan yang beriman, bertaqwa, kompetitif dan siap terjun di dunia kerja Universitas Muhammadiyah Jember perlu menjalankan program *softskill* yang dirumuskan dalam SKPEM.
2. Penerapan SKPEM perlu didukung oleh tersedianya Sistem Informasi Manajemen (SIM SKPEM) *online* sebagai pusat penyimpanan data dan informasi kegiatan kemahasiswaan.
3. Bagaimana merancang kebutuhan desain sistem yang sesuai dengan Peraturan Rektor, memodelkan basis data relasional, dan

membangun Sistem Informasi Manajemen SKPEM di Universitas Muhammadiyah Jember.

### B. Batasan Masalah

1. Sistem Informasi Manajemen SKPEM berbasis *web* sehingga nantinya dapat di integrasikan dengan SIA yang telah ada.
2. Perancangan sistem menggunakan pendekatan terstruktur, pemodelan basis data relasional, dan pemrograman *PHP*.
3. Dalam pembangunan sistem yang akan di buat berdasarkan Pedoman SKPEM Universitas Muhammadiyah Jember yang di terbitkan berdasarkan Peraturan Rektor Nomor 1493/PER/II.3.AU/F/2013.

## II. METODE PENELITIAN

### A. Sistem Informasi Manajemen

‘Sistem Informasi Manajemen adalah Suatu serapan teknologi baru kepada persoalan keorganisasian dalam pengolahan transaksi dan pemberian informasi bagi kepentingan keorganisasian’. (Gordon B.Davis,1985;23).

### B. Sistem Kredit Prestasi Ekstrakurikuler Mahasiswa

*Softskill* adalah istilah sosiologis yang berkaitan dengan kecerdasan emosi seseorang, sifat kepribadian, sosial, komunikasi, bahasa, kebiasaan, kepedulian, dan optimisme yang menjadi ciri hubungan dengan orang lain.

Universitas Muhammadiyah Jember sejak tahun 2008 telah melaksanakan program *softskill* bagi mahasiswa baru dan sebelumnya telah melaksanakan kegiatan kemahasiswaan dalam berbagai Organisasi Kemahasiswaan (ORMAWA) baik tingkat universitas, fakultas, dan program studi.

Universitas Muhammadiyah Jember (Universitas Muhammadiyah Jember) ikut serta mewujudkan Tujuan Pendidikan Nasional sebagaimana termaktub dalam UU 20 tahun 2003, tujuan Pendidikan Tinggi menurut UU Nomor 12 tahun 2012, dan Tujuan Pendidikan Tinggi Muhammadiyah sebagaimana diatur dalam Pedoman PP Muhammadiyah Nomor 02/PED/I.0/B/2012 tentang Perguruan Tinggi Muhammadiyah.

Lulusan perguruan tinggi yang berkualitas ditandai dengan kemampuan *hardskills* yang tinggi dan kemampuan *softskills* yang handal. Untuk itulah Universitas Muhammadiyah Jember memberlakukan Sistem Kredit Prestasi Ekstra Kulikuler Mahasiswa (SKPEM) bagi mahasiswa sebagai salah satu persyaratan mengikuti Ujian Tugas Akhir/Skripsi. (Dr. Ir. Muhammad Hazmi, Jember: 2013)

### C. Peraturan Rektor Nomor 1493/PER/II.3.AU/F/2013

Pada tahun 2013 UM Jember melakukan penataan dan perbaikan terhadap program pengembangan kegiatan kemahasiswaan dengan Peraturan Rektor Nomor 1493/PER/II.3.AU/F/2013 tentang SKPEM. Semua bentuk kegiatan ekstrakurikuler yang telah di ikuti oleh mahasiswa diberikan satuan kredit dan direkapitulasi dalam transkrip non akademik sebagai bagian dari persyaratan kelulusan dan pertanggungjawaban terhadap *stakeholders*. SKPEM ini adalah upaya nyata dari kesadaran institusi untuk meningkatkan kemampuan *softskill* melalui kegiatan ekstrakurikuler mahasiswa. (Per Rektor NOMOR: 1493/PER/II.3.AU/F/2013, Jember: 2013)

## III. HASIL DAN PEMBAHASAN

### A. Analisa Program

#### 1. Flowchart Kurikulum

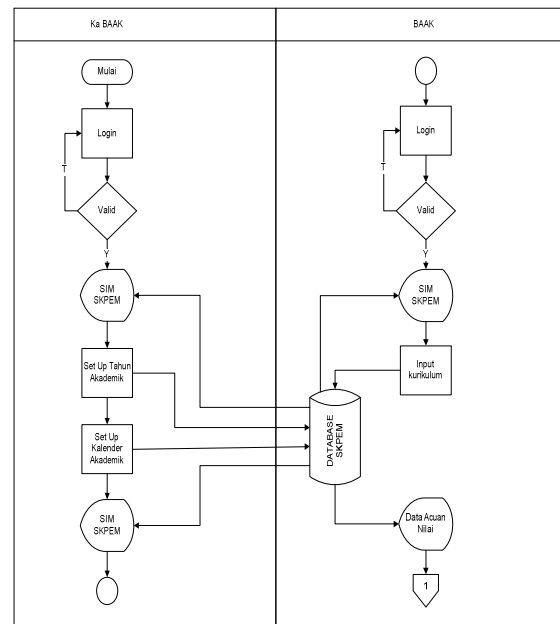

Gambar 3.1 Flowchart Kurikulum

#### 2. Flowchart KRS

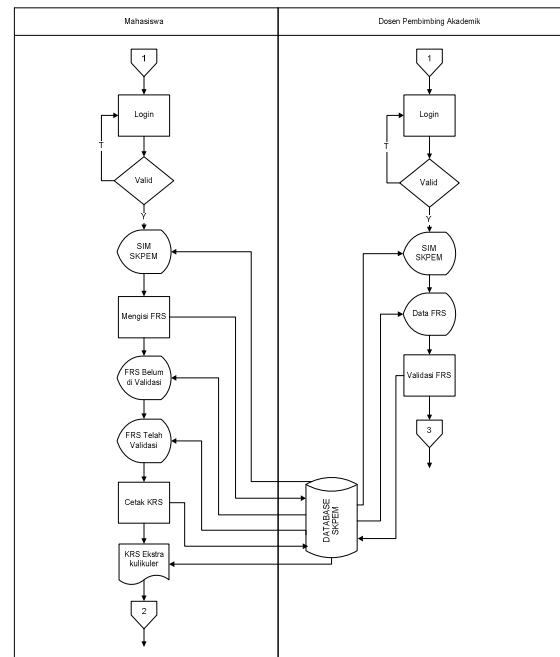

Gambar 3.2 Flowchart KRS

### 3. Flowchart Penilaian

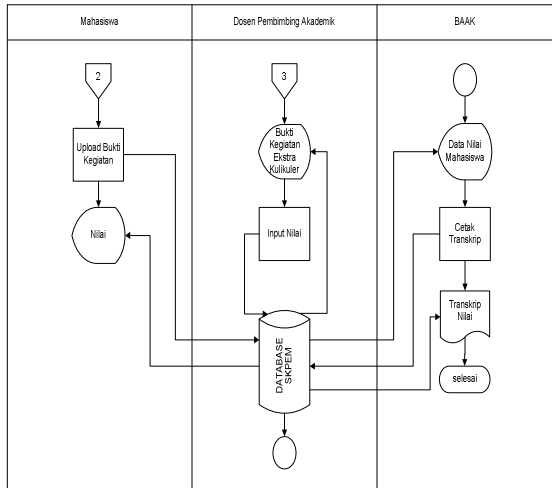

Gambar 3.3 Flowchart Penilaian

### 4. Data Flow Diagram

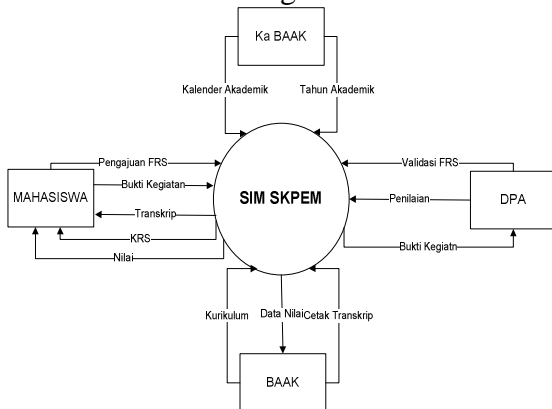

Gambar 3.4 Data Flow Diagram

### 5. Conceptual Data Model

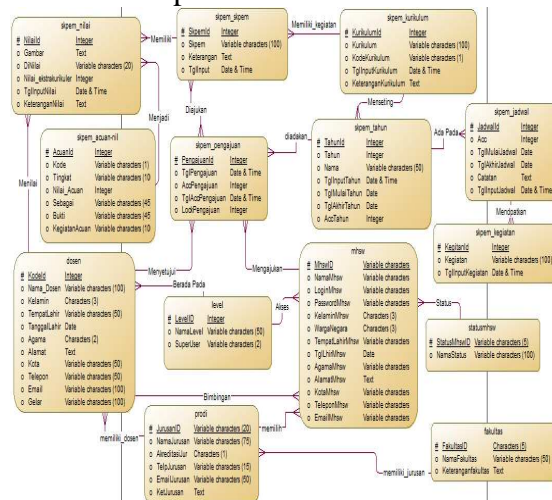

Gambar 3.5 Conceptual Data Model

### 6. Tampilan SIM SKPEM

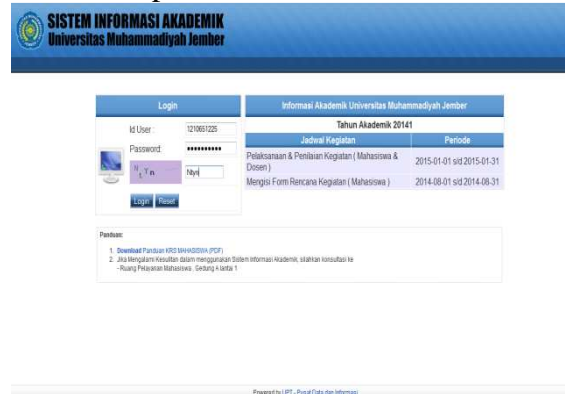

Gambar 3.6 Tampilan SIM SKEPM

## IV. KESIMPULAN DAN SARAN

Kesimpulan yang dapat di ambil dari “Sistem Informasi Manajemen SKPEM Universitas Muhammadiyah Jember” adalah sebagai berikut :

1. Terciptanya sebuah *prototype* SKPEM untuk operasional pelaksanaan kegiatan non-akademik yang di bangun berdasarkan Peraturan Rektor Nomor 1493/PER/II.3.AU/F/2013
2. Terciptanya pemahaman di tingkat *stakeholders* melalui sosialisasi terhadap mahasiswa dan dosen yang terjadwal dalam PPSP mahasiswa baru Universitas Muhammadiyah Jember angkatan 2014 dan sosialisasi pada Prodi Manajemen Informatika angkatan 2012 dan 2013.
3. Sistem Informasi Manajemen SKPEM di gunakan untuk mewujudkan kegiatan non-akademik yang meliputi Al-Islam dan Kemuhammadiyah, Organisasi dan Kepemimpinan, Minat dan Bakat, Kepedulian Sosial yang di hitung dalam satuan kredit prestasi non-akademik.

Penyusunan *prototype* “Sistem Informasi Manajemen SKPEM Universitas Muhammadiyah Jember” ini masih sangat sederhana. Penulis berharap sistem informasi ini bisa dikembangkan lebih lanjut di antaranya :

1. Prototype Sistem Informasi Manajemen SKPEM perlu di operasionalkan untuk mengetahui pencapaian poin sebagai gambaran kesiapan mahasiswa dan prodi dalam merealisasikan kegiatan non-akademik kedalam sebuah sistem terstruktur.
2. Mengintegrasikan Sistem Informasi Manajemen SKPEM ke dalam Sistem Informasi Akademik yang telah terlebih dahulu dibangun, sehingga menjadi satu kesatuan unit sistem informasi.
3. Pencarian mahasiswa berprestasi berdasarkan pengumpulan poin tertinggi, dan lain sebagainya.

## V. DAFTAR PUSTAKA

- [1] Gordon B.Davis. Kerangka Dasar Sistem Informasi Manajemen, (Jakarta: Gahalia Indo, 1985), hlm.23
- [2] Dr. Ir. Muhammad Hazmi, DESS, *Pedoman Sistem Kredit Prestasi Ekstra Kurikuler Mahasiswa Universitas Muhammadiyah Jember*:(Jember: 2013)
- [3] Peraturan Rektor Universitas Muhammadiyah Jember tentang *Pedoman Sistem Kredit Prestasi Ekstra Kurikuler Mahasiswa Universitas Muhammadiyah Jember* NOMOR: 1493/PER/II.3.AU/F/2013, (Jember: 2013)